

Способ установки

Вставьте панель TP04G в отверстие и закрепите фиксаторами (фиксаторы идут в комплекте).

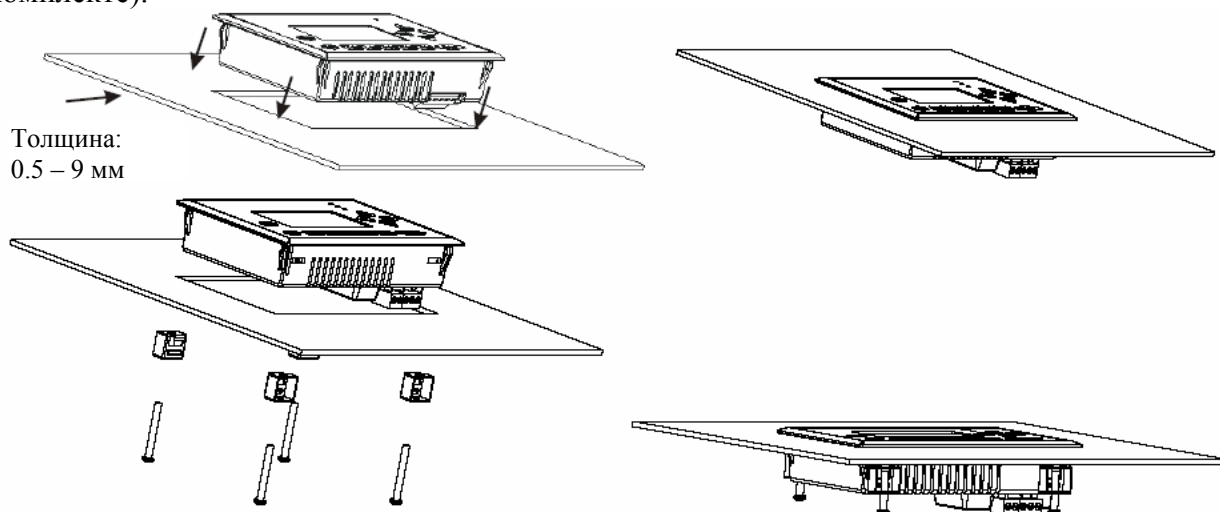

Описание системного меню

Для входа в системное меню нажмите «Esc» и удерживайте в течение 5 сек.

Пункт меню	Описание
Download Program	Эта команда позволяет загрузить в панель TP04G рабочую программу из персонального компьютера с установленным программным обеспечением TPEdit. Соединение выполнять по RS-232 кабелем DVPACAB530.
Upload Program	Эта команда позволяет загрузить в персональный компьютер с установленным программным обеспечением TPEdit рабочую программу из панели TP04G. Соединение выполнять по RS-232 кабелем DVPACAB530.
Copy Program	Эта команда позволяет копировать рабочую программу из одной панели TP04G (transmit programs) в другую (receive programs). Соединение выполнять по RS-485 витой парой.
TP04 Settings	Используется для настройки панели. <ol style="list-style-type: none"> Communication protocol: Устанавливается адрес, порт и протокол коммуникации. Contrast: Корректировка контрастности дисплея. Back-light: Установка времени отключения подсветки дисплея (0.0 – 99 сек). Date and Time: Корректировка календаря и часов реального времени. Индикатор емкости батареи. Buzzer: Включение/выключение звукового сигнала. Language Setting: Выбирается язык меню. Password setting: Разрешение и установка пароля. Заводская установка – 1234. Startup display: Установка номера начальной страницы.
Execute	Выход из системного меню и выполнение рабочей программы.
PLC Connection	Выбирается способ соединения TP04 и ПЛК: <ol style="list-style-type: none"> COM1: Соединение по RS-232 кабелем DVPACAB215 или DVPACAB230. COM2: Соединение по RS-485 двухпроводным кабелем типа витая пара.

Ввод пароля

Для ввода пароля можно использовать цифры 0 - 9 и буквы A – Z.

Буквы и цифры вводятся последовательным нажатием функциональных клавиш F0 – F4 следующим образом:

F0: 0 → 5 → A → B → C → D → E → F → 0

F1: 1 → 6 → G → H → I → J → K → 1

F2: 2 → 7 → L → M → N → O → P → 2

F3: 3 → 8 → Q → R → S → T → U → V → 3

F4: 4 → 9 → W → X → Y → Z → 4

Если Вы забудете введенный пароль, то можно выполнить сброс панели на заводские установки с помощью универсального пароля 8888. Но следует помнить, что рабочая программа будет стерта.

Карта копирования программы (PCC)

Карта копирования программы служит для переноса рабочей программы с одной панели TP04 на другую. Карта вставляется в слот расширения панели (Extension Slot) только при выключенном напряжении питания панели.

Последовательность действий при копировании программы из TP04 в PCC:

1. Поставьте переключатель на карте PCC в положение - TP→PCC
2. Вставьте карту в слот расширения панели (Extension Slot)
3. Подайте напряжение питания на панель TP04 и на экране высветится сообщение «TP series and PCC is different». Нажмите «Enter» для начала копирования программы или «Esc» для отмены. Во время копирования на экране будет сообщение “TP →PCC series Please wait !”. При завершении копирования на экране будет сообщение “Please Remove the PCC and Reboot”
4. Снимите напряжение питания с панели извлеките карту из слота.

Последовательность действий при копировании программы из PCC в TP04:

1. Поставьте переключатель на карте PCC в положение - PCC → TP
2. Вставьте карту в слот расширения панели (Extension Slot)
3. Подайте напряжение питания на панель TP04. Если в PCC нет программы, то на экране высветится сообщение “The PCC is Empty PCC→TP series is illegal”. Во время копирования на экране будет сообщение “ PCC → TP series Please wait !”. При завершении копирования на экране будет сообщение “Please Remove the PCC and Reboot”.
4. Снимите напряжение питания с панели извлеките карту из слота.

